

パンタ君 LP50/100/150



LP150



LP50

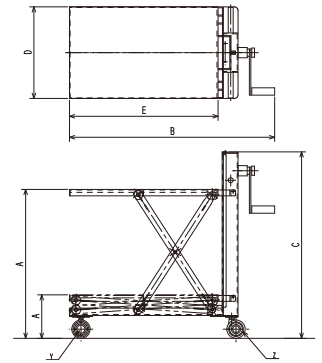

■仕様／パンタ君 ※単位：特記なき場合 (mm)

型 式	均等荷重	揚程 (A)	全長 (B)	全高 (C)	テーブル幅 (D)×長さ (E)	前 輪 (Y)	後 輪 (Z)	昇 降
LP50	50kg	210～600	855	930	350×600	φ100	φ100 ブレーキ付	手巻き
LP100	100kg	220～700	965	930	400×700	φ100	φ100 ブレーキ付	手巻き
LP150	150kg	250～800	1125	1050	500×800	φ100	φ100 ブレーキ付	手巻き

反転リフター (一斗缶・ペール缶兼用) RL50-CPA/50-CPB

上げてまわせる一機能集中型。

- 軽量・小回り、コストパフォーマンス抜群。
- ロック解除ボタンを押して、ハンドルを回すだけで投入作業ができます。ボタンを離せばその場で止まる安全設計。



RL50-CPA



RL50-CPB

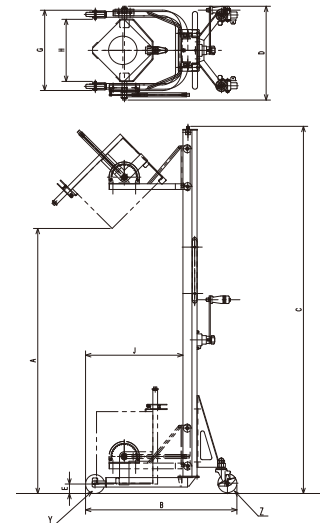

■仕様／反転リフター ※単位：特記なき場合 (mm)

型式	容器	荷重	投入高さ (A)	反転角度	全長 (B)	全高 (C)	全幅 (D)	最低位 (K)	前脚			前輪 (Y)	後輪 (Z)	1回転の揚程	自重
									外幅 (G)	内幅 (H)	長さ (J)				
RL50-CPA	1斗缶・ペール缶兼用 (φ280×360H)	50kg	1400	180°	800	1950	500	50	430	320	515	φ100	φ100	約90	約40kg
RL50-CPB	1斗缶・ペール缶兼用 (φ280×360H)	50kg	1100	180°	800	1650	500	50	430	320	515	φ100	φ100	約90	約35kg